



Draagmandje

„Greep naar geluk“



GEREEDSCHAP:



penseel



kruiskopschroevendraaier

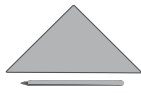

liniaal & potlood



boor



zaag



schuurpapier

NAAM:		KLAS:		
STUKLIJST:	OK✓	AFMETINGEN:	BENAMING:	AANTAL:
2 x Grenen plankje	<input type="checkbox"/>	200 / 110 / 18 mm	Zijkanten	A
10 x Grenen latje	<input type="checkbox"/>	350 / 25 / 10 mm	Latten voor mand	B
2 x Grenen latje	<input type="checkbox"/>	300 / 25 / 10 mm	Ophanging voor handvat	C
1 x Rondhout	<input type="checkbox"/>	350 / Ø 20 mm	Handvat	D
26 x Schroef	<input type="checkbox"/>	3 / 20 mm		

1 Overzicht:

Zorg dat je eerst een goed overzicht hebt. Welke onderdelen zijn van welk materiaal gemaakt? Welke letters hebben ze?

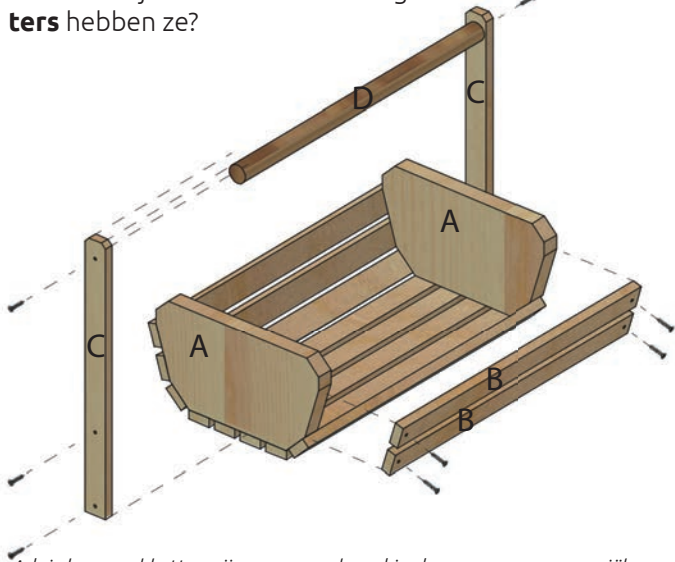

Aduis bouwpakketten zijn geen speelgoed in de gewone, commerciële zin van het woord, maar leermiddelen ter ondersteuning van de lessen op school. Dit bouwpakket is ontworpen voor kinderen en jongeren en mag alleen onder toezicht van een deskundige volwassene worden gebouwd en gebruikt..



3 2 x onderdeel (A) voorbereiden:

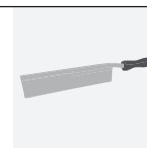

Neem de sjabloon uit stap 2 over op de grenen plankjes (A) met de afmetingen (200 / 110 / 18 mm). Zaag nu de contouren uit stap 2 uit met de zaag. Maak de gezaagde vlakken en randen glad met **schuurpapier**.



4 De mand monteren:

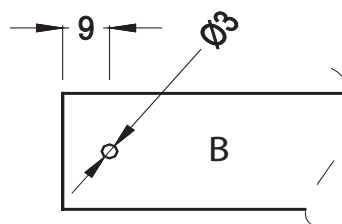

Boor de grenen latjes (B) met de afmetingen (350 / 25 / 10 mm) zoals afgebeeld Ø 3 mm.



2 Afmetingen voor onderdeel (A) overnemen:

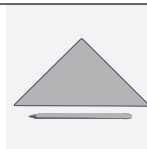
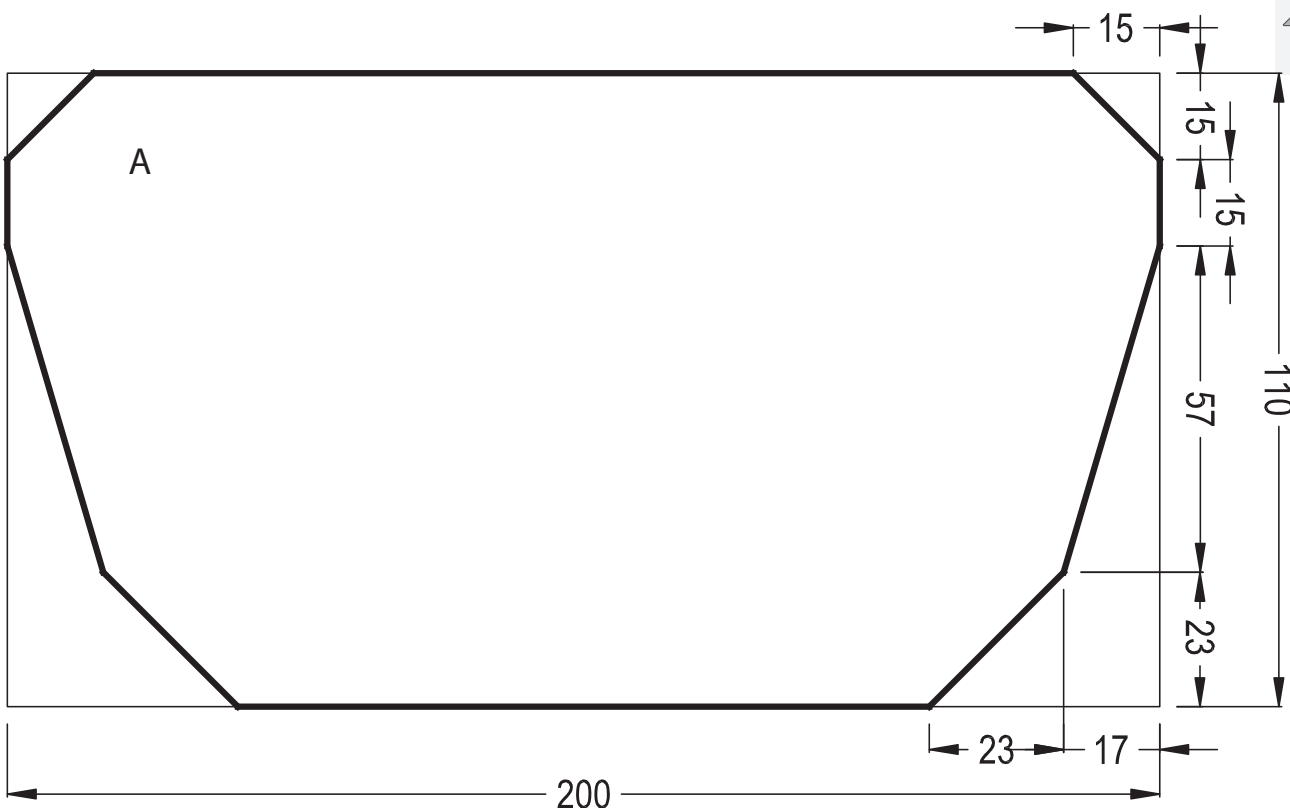

5 De mand monteren - lijmen & schroeven:

Schroef vervolgens de grenen latjes (B) zoals afgebeeld op onderdeel (A) vast. De kopse kanten moeten telkens gelijk vallen met onderdeel (A).

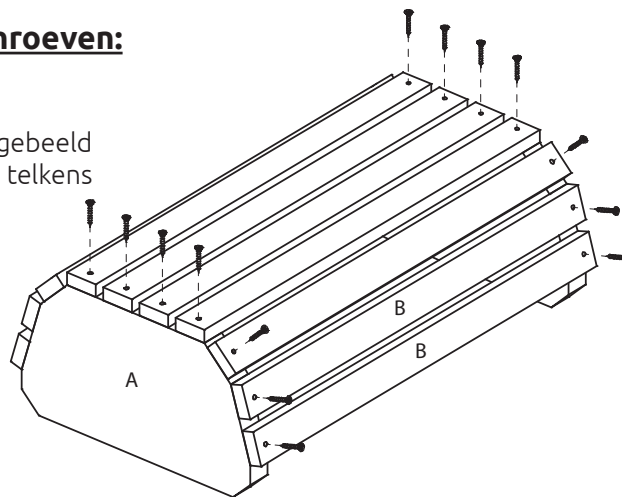

OK ✓

6 Het draagframe:

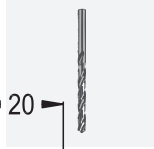
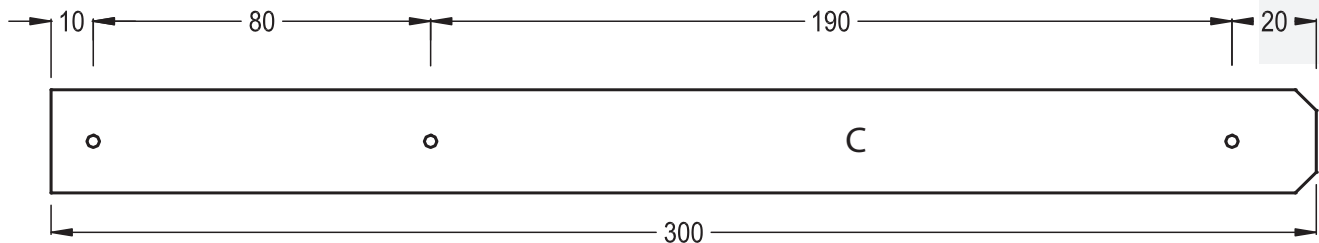

Neem de grenen latjes (C) met de afmetingen **300 / 35 / 10 mm** en boor telkens de gaten van **Ø 3 mm** zoals afgebeeld. Schuin de hoeken aan één kant af zoals op de tekening. Werk ook hier de gezaagde vlakken en randen af met schuurpapier.

OK ✓

7 Het handvat:

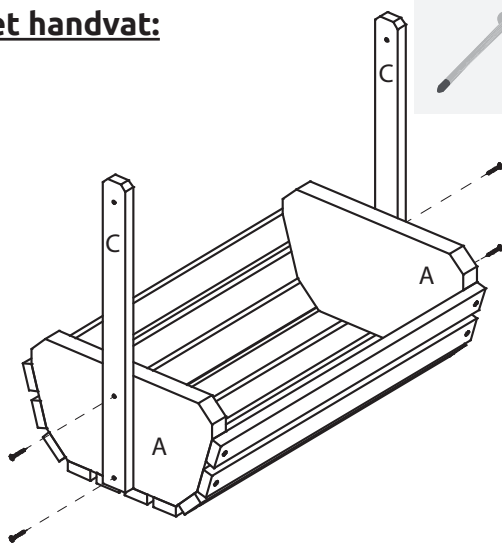

Schroef de latjes (C) zoals afgebeeld op de onderdelen (A) vast.

OK ✓

8 Afwerking:

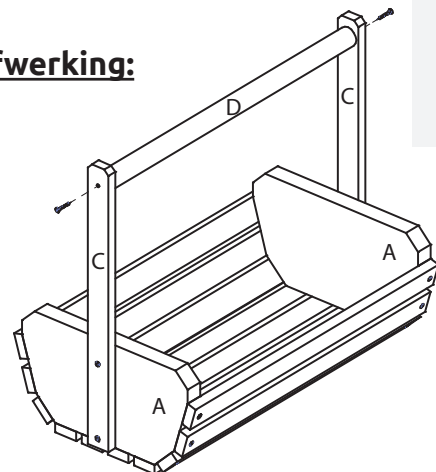

Schroef het **rondhout (D)** zoals afgebeeld tussen de **onderdelen (C)** vast. Je werkstuk is nu helemaal in elkaar gezet. Versier en ontwerp de mand naar eigen wens. Voor een betere bescherming kun je het hout nog behandelen met een **houtbeschermingsmiddel**.

Veel plezier en succes!

OK ✓

