

„Geheugentrainer“ Het 5 stappen leersysteem

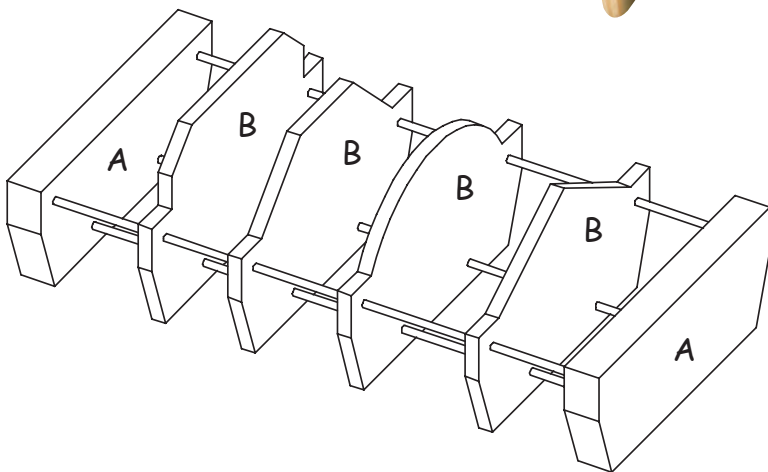
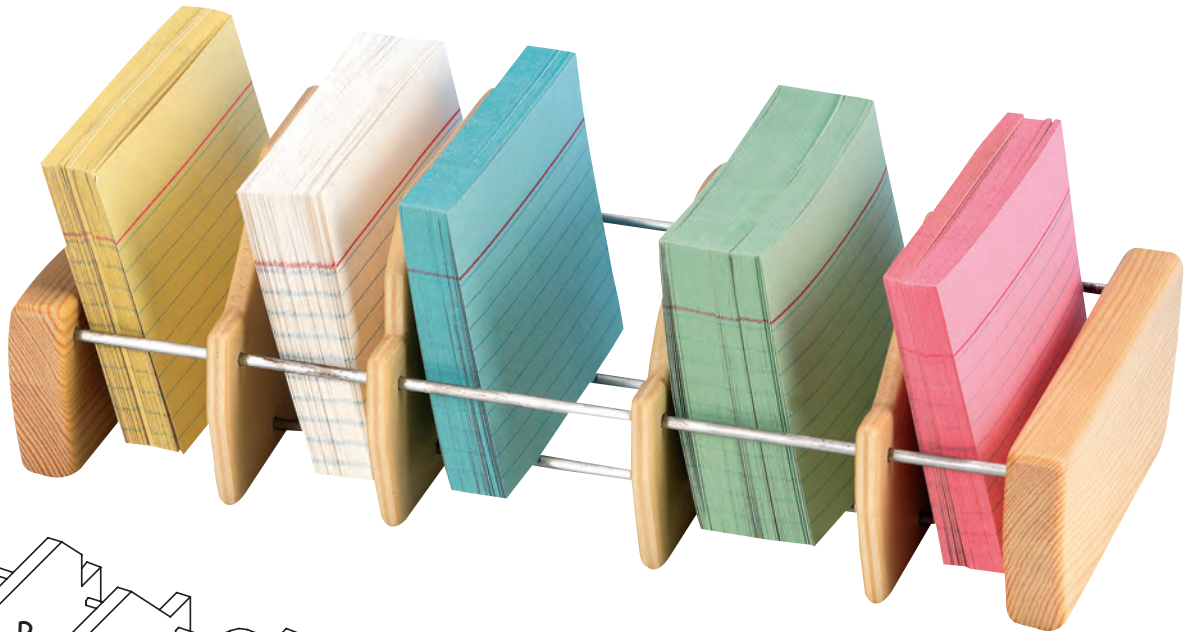

Bijpassende
werkbladen
kunt u gratis downloaden
www.aduis.nl

Naam:		Groep/ klas:	
Inhoud:		Delen:	Gereedschap:
2 Latjes	130 / 50 / 15 mm	A	Potlood, liniaal, boormachine
1 Triplex	330 / 130 / 6 mm	B	Boortje Ø 3 mm, Ø 3,5 mm
4 Lasdraad	250 mm / Ø 3 mm		Schuurpapier, houtvijl
			Troffelzaag, figuurzaag
			Figuurzaagplankje, hamer
			Alleslijm transparant

DE HANDLEIDING:

1. DE VORMEN EN BORINGEN OP HET HOUT UITTEKENEN: (tekening 1 en 2)

De onderdelen (A) worden gemaakt van de beide latjes (130 / 50 / 15 mm). De onderdelen (B) worden gemaakt van het triplex (330 / 130 / 6 mm). Voor de onderdelen (B) kun je verschillende vormen kiezen. De sjablons voor de vormen zijn bijgeleverd in de verpakking. Vergeet niet de boringen van $\varnothing 3$ mm op de onderdelen (A) en de boringen van $\varnothing 3,5$ mm op de onderdelen (B) af te tekenen.

2. UITTEKENEN VAN DE VERSCHILLENDE

VORMEN:

Hoe krijg je het beste de vormen op het hout uitgetekend? Het makkelijkste gaat dit met carboonpapier. De maten kun je uitzetten met hulp van een potlood en liniaal. Heb je geen carboonpapier dan kun je ook als volgt te werk gaan. Leg de sjablons op het triplex. De buitenkant van het sjabloon moet samenvallen met de rand van het triplex!!! Trek nu de lijnen van het sjabloon na met een balpen. Daarbij krachtig drukken zodat de lijnen in het hout gedrukt worden. Daarna kun je deze lijnen voor de duidelijkheid overhalen met een potlood. Let op: De vorm van de onderdelen (B) kun je natuurlijk vrij kiezen maar ook zelf ontwerpen.

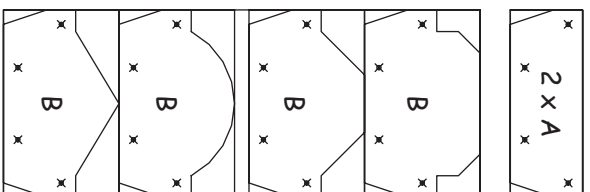

3. BOREN EN ZAGEN:

Onderdelen (A) Boringen $\varnothing 3$ mm; 10 mm diep boren; niet doorboren!!!

Onderdelen (B) Boringen $\varnothing 3,5$ mm

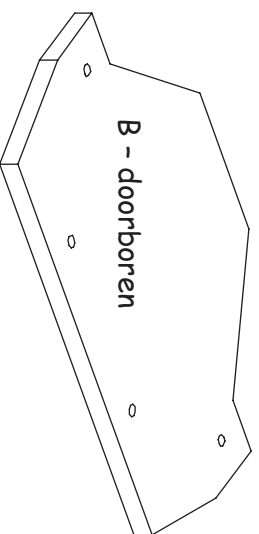
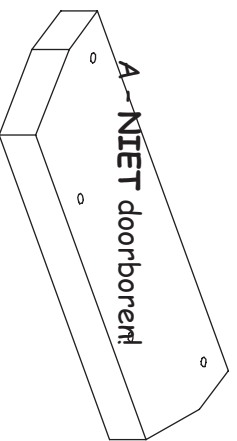

De onderdelen (A) met een troffelzaag en de onderdelen (B) met een figuurzaag uitzagen. De zaagkanten daarna met schuurpapier glad schuren en mooi afronden.

4. OPPERVLAKTE BEWERKEN OF BESCHILDEREN:

Je werkstuk wordt natuurlijk pas echt speciaal wanneer je de houten delen beist of affakt. Je kunt de lasdraad met een fijn stuk schuurpapier (K 200) blank schuren (Aluloek) of met een metaallak behandelen. Schildertip: Later als je de "Geheugentrainer" gaat gebruiken is het makkelijker als de vakjes (B) verschillende kleuren hebben.

5. OPBOUW:

De onderdelen (A) en (B) en de lasdraad worden volgens de bouwtekening in elkaar gezet. De onderdelen (A) kunnen het beste verlijmd (alleslijm) worden.

6. HOE GEBRUIK JE DE GEHEUGENTRAINER?:

De goede antwoorden komen steeds een vakje naar achteren (bijvoorbeeld van 3 naar 4). Verkeerde antwoorden komen 1 vakje naar voren. Op deze wijze worden de moeilijke dingen vaker herhaald. Wat goed in je geheugen zit gaat net als in je hersenen achterin naar je lange termijn geheugen. "Wij leren zoals onze hersenen leren!"

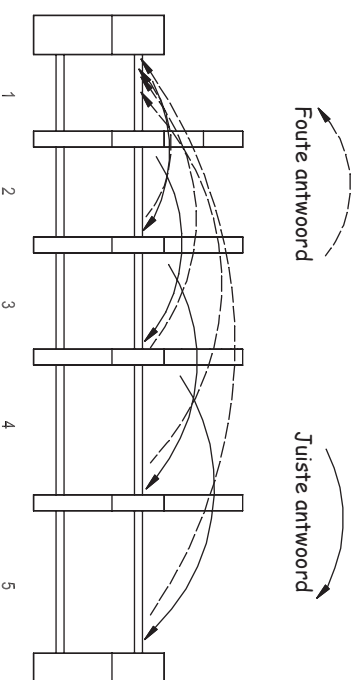

Veel plezier en succes gewenst op de weg naar je eigen supergeheugen, het Aduis Team.

