

Tischtennis - Schläger

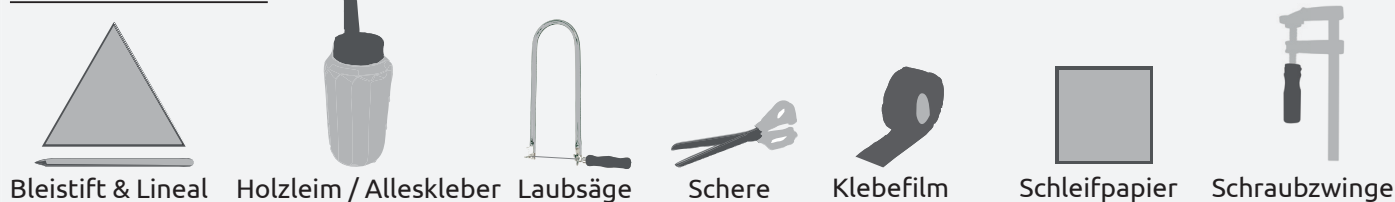

WERKZEUGVORSCHLAG:



NAME:

KLASSE:

STÜCKLISTE:

ABMESSUNGEN:

TEILE:

1 Sperrholz

220 / 150 / 6 mm

A

1 Holzleiste

210 / 30 / 10 mm

B

2 Moosgummiplatten

200 / ca. 140 / 2 mm

C

1 Übersicht:

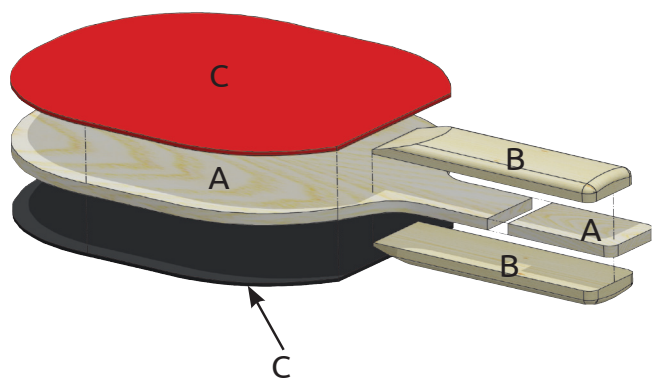

Verschafe dir einen ersten Überblick.

2 Die Sperrholzplatte (A):

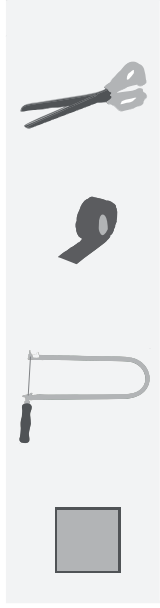
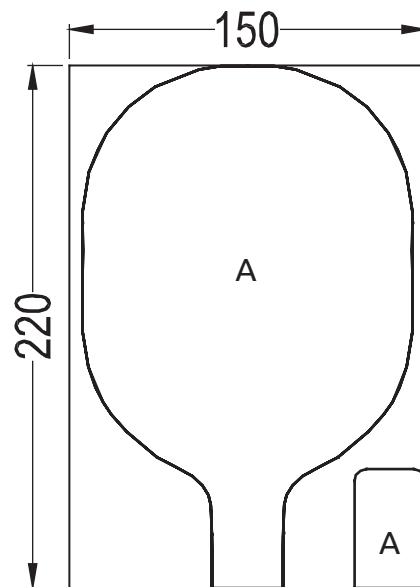

Schneide die Schablone für die Teile (A) mit der Schere aus und klebe sie mit transparentem Klebeband auf die Sperrholzplatte.

Säge die Teile (A) mit der Laubsäge aus und arbeite die Sägekanten mit Schleifpapier nach.

3 Die Griffe (B):

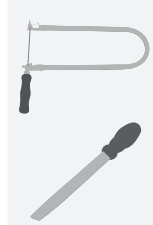
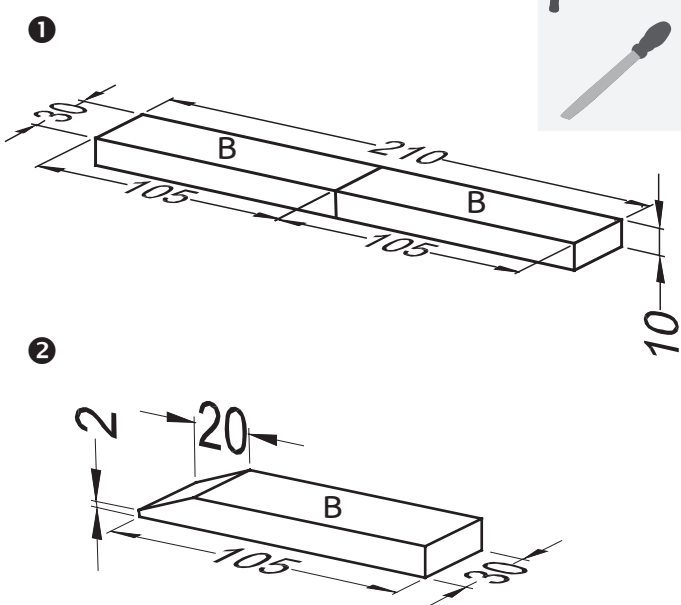

- 1 Säge die Holzleiste in der Mitte durch.
- 2 Feile die Griffe (B) an der Vorderkante flach.

4 Leimen (B):

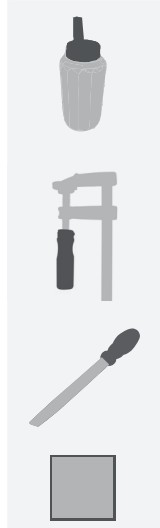
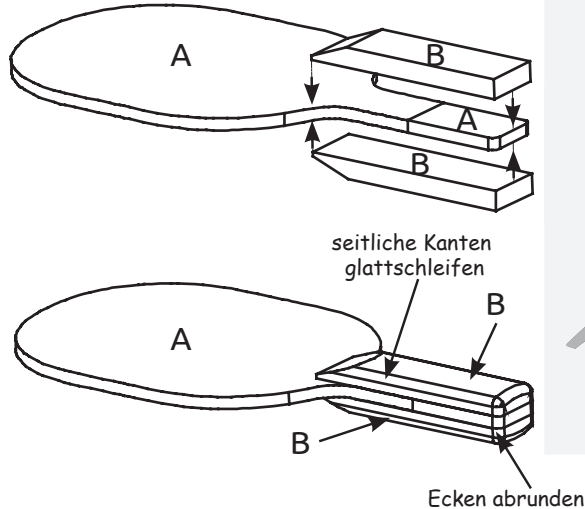

Leime die Griffe (B) auf die Teile (A). Fixiere sie mit Klemm- oder Schraubzwingen. Achte darauf, dass die Teile (A) dicht aneinander liegen. Arbeite nach dem Trocknen des Leims die seitliche Kante mit Feile und Schleifpapier nach.

Runde die Ecken der Griffe (B) ab.

5 Die Moosgummiarbeiten (C):

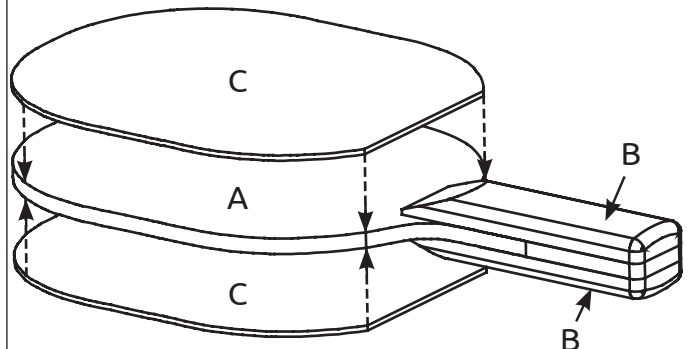
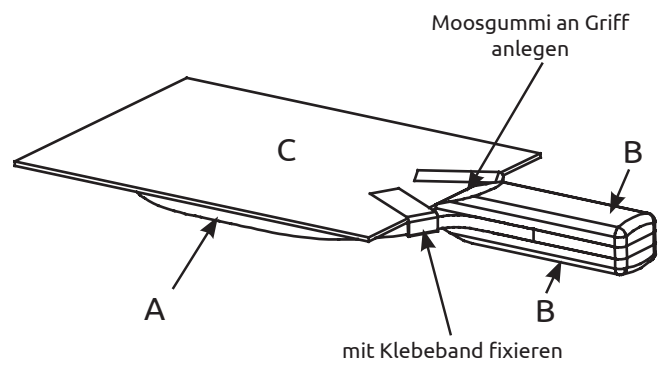
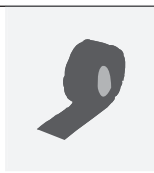

Drehe anschließend den Schläger um und zeichne die Form des Schlägers mit Kugelschreiber auf Moosgummi (C). Schneide die aufgetragene Form mit der Schere aus. Bearbeite die 2. Moosgummiplatte (C) auf die gleiche Weise.

Klebe die Moosgummiplatten (C) mit Leim oder Alleskleber auf den Schläger. Lege etwas Schweres auf die Teile (C) zum Trocknen.

Lege eine Moosgummiplatte nach Abbildung auf den Schläger.
Fixiere sie mit Klebeband.

6 Tipp für Profis:

Streiche den Griff mit Lack an - dadurch bleibt er dauerhaft schön.

Achtung: Keinen Lack auf den Moosgummi bringen!

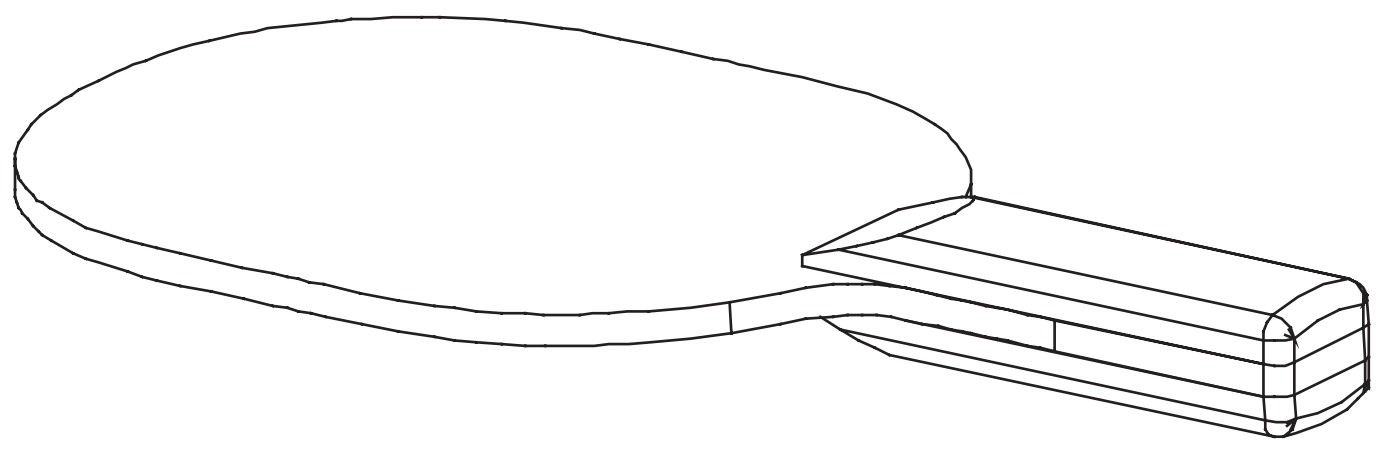

150

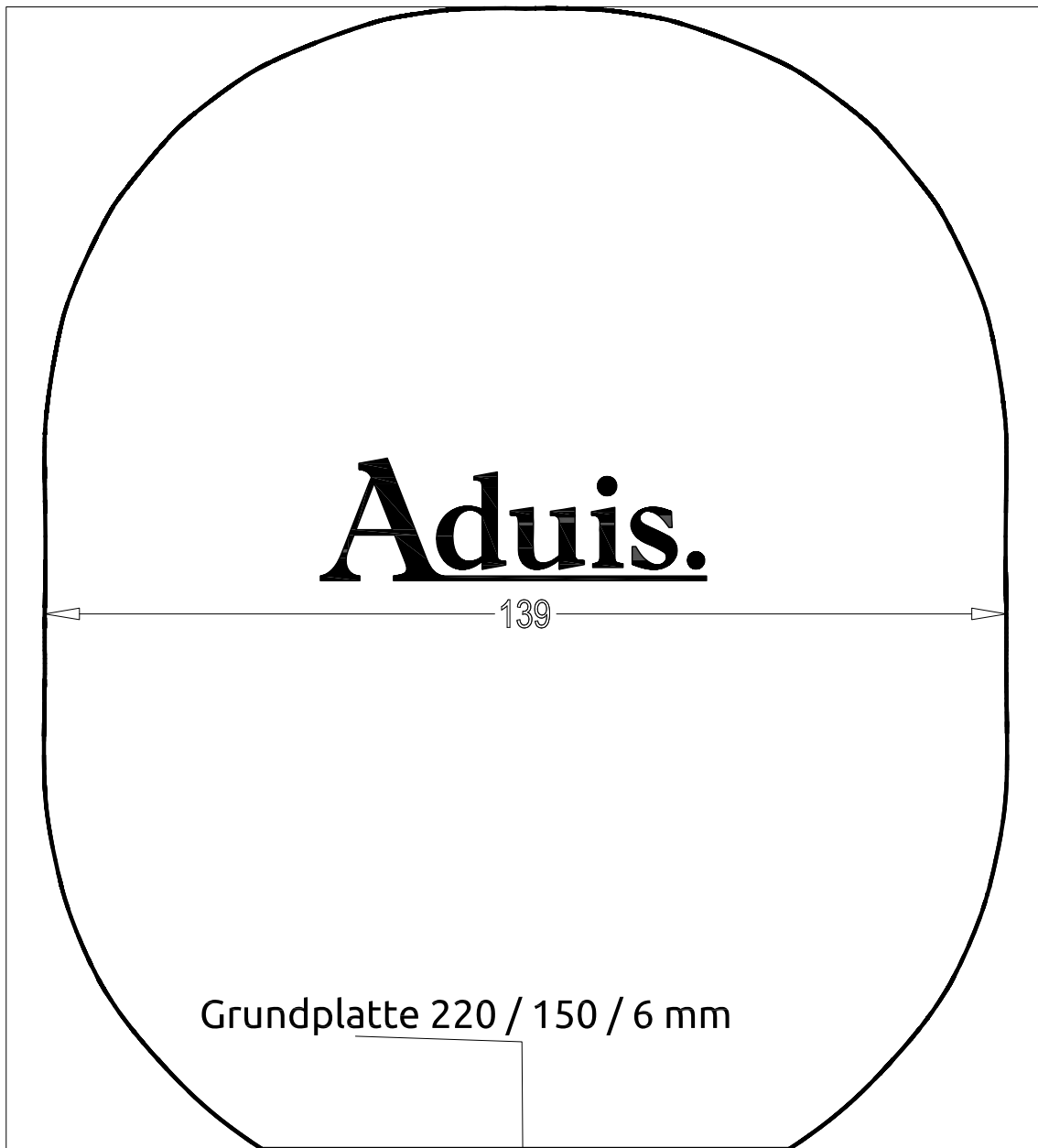

Aduis.

139

Grundplatte 220 / 150 / 6 mm

220

Griff

